

# Ultraleichter Carbon Sprinter

Basis: Mercedes-Benz Sprinter Triebkopf (3,5t zGG, FWD)

+150kg Nutzlast

- 15cm Einstiegshöhe

5m < Aufbauhöhe

CarbonTT hat gemeinsam mit Mercedes-Benz und Al-Ko ein Carbon Chassis für den Sprinter entwickelt und validiert; es besteht aus zwei Carbon Trägern und einer Al-Ko Drehstabfederachse.

## Wirtschaftlich & Nachhaltig

- Carbon-Chassis **spart ca. 160kg** ggü Stahl
- Leichtbau **reduziert Betriebskosten**
- Mindergewicht **senkt CO<sub>2</sub>-Ausstoß und Kraftstoffverbrauch** um ca. 0,3-0,5 l/100km
- Abgesenkter Heckrahmen ermöglicht **höhere Aufbauten** bei gleicher Stirnfläche
- Carbon ist besonders **steif und langlebig**



Die Gewichtsersparnis gegenüber dem Standard-Chassis beträgt je nach Länge ca. 120-180kg. Das Chassis benötigt keine Querträger; es können jedoch Querträger und Ausleger montiert werden.



Masse des Chassis: ca. 245 kg  
inkl. Hinterachse, Räder, Schnittstelle Heckabschluss,  
Kabelbaum & Montageteilen



Heckabschluss  
Schnittstelle am Längsträgerende für  
Lampenträger, Garagenwanne, o.ä.



Masse eines Längsträgers: 3 kg/m  
Gewichtsoptimierte Faserverbundbauweise



Montage des Aufbaus  
Wahlweise durch Schrauben oder Kleben

Nutzlast & Einstiegshöhe verglichen mit Sprinter Fahrgestell (FWD). Mercedes-Benz Vans Verträglichkeitsbestätigung in 2025 erteilt.

# Ultraleichter Carbon Sprinter

Basis: Mercedes-Benz Sprinter Triebkopf (3,5t zGG, FWD)

## Technische Informationen

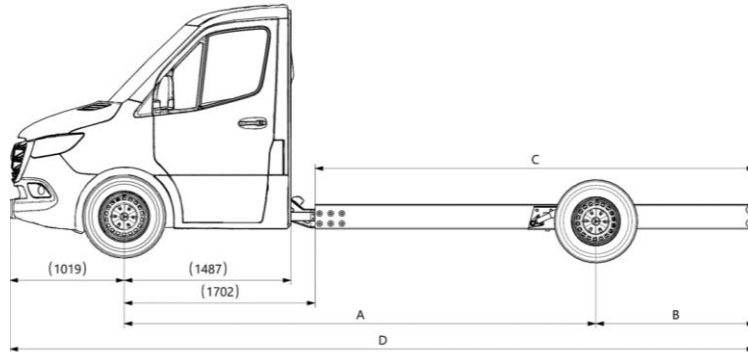

Carbon Sprinter	Radstand A [mm]	Überhang B [mm]	Länge C [mm]	Länge Sprinter D [mm]	Kofflerlängen [mm]	Leergewicht* [kg]
R1-4110	4.035	1.783	4.116	6.837	4.400 bis 4.600	1.677
R2-CC425		1.402	3.906	6.627	4.250	1.675
R2-CC440		1.552	4.056	6.777	4.400	1.677
R2-CC450	4.206	1.652	4.156	6.877	4.500	1.677
R2-CC480		1.952	4.456	7.177	4.800	1.679
R2-4510		2.012	4.516	7.237	4.800 bis 5.000	1.680
R3-4910	4.400	2.218	4.916	7.637	5.200 bis 5.400	1.683
R4-5190	4.600	2.298	5.196	7.917	5.480 bis 5.680	1.685
R5-5390	4.800	2.298	5.396	8.117	5.680 bis 5.880	1.686

Hinterachsspur=1890 mm; \*: Abschätzung in Anlehnung an Richtlinie 97/27/EG; Masse des Fahrzeugs in fahrbereitem Zustand; Sonderlösungen auf Anfrage möglich

Basis ist der Sprinter (VS30) Triebkopf mit Tiefrahmenadapter, entsprechend sind Umbauten z.B. als Trockenkoffer B2B, Reisemobil oder Pferdetransport möglich. Aufbauhersteller benötigen eine Verträglichkeitsbestätigung von Mercedes-Benz. Anschließend können sie für ihre Kunden einen Triebkopf bei Mercedes-Benz sowie den Chassis-Umbau bei CarbonTT bestellen.

Das Carbon Chassis wird durch Al-Ko in Ettenbeuren montiert und kalibriert. Dieses Fahrgestell kann zum Aufbauhersteller transportiert und von ihm komplettiert werden.

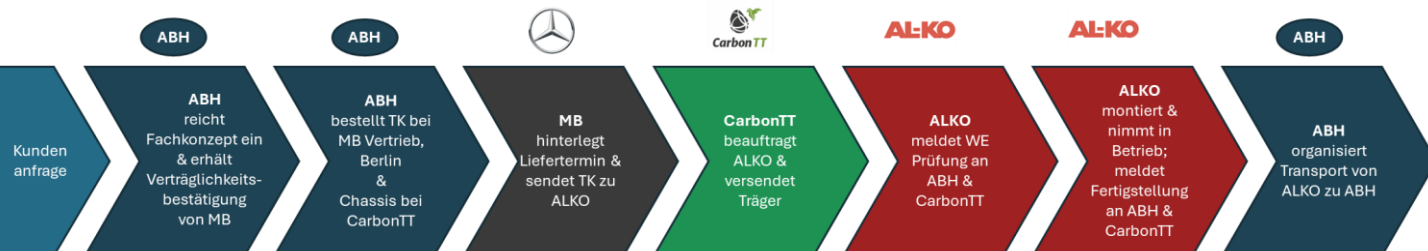

Wir freuen uns auf Ihre Anfrage!